



Maquinaria Càrnica



## CARACTERISTICAS GENERALES:

Construcción robusta y fabricada en acero inoxidable AISI-304.

Máquina construida de acuerdo con la Directiva Europea 2006/42/CE.

Cabezal diseñado para 3 cuchillas (Cut-35) y un máximo de 6 cuchillas (Cut-50), con sistema de regulación y equilibrado dinámico.

Freno de emergencia eléctrico y tapa anti sonora. (Obligatorio en normativa CE).

Armario eléctrico en acero inoxidable y panel de control IP65 en modelo con pulsadores.

Tapa de cuchillas manual.

Tapón de drenaje de la artesa para la limpieza.

Máquina suministrada con 3 cuchillas (Cut-35), 6 cuchillas (Cut-50) y accesorios.

# CUTTERS

## CUT-35

## CUT-50



## OPCIONES:

Cuenta-vueltas y termómetro electrónicos.

## DATOS TECNICOS:

El panel de pulsadores acciona las 2 velocidades de la artesa y las 2 velocidades de corte.

	CUT-35	CUT-50
Capacidad de la artesa	35 litros	50 litros
Potencia motor cuchillas	4,4 / 6,2 kw	8 / 11 kw
Potencia motor artesa	0,3 / 0,5 kw	0,55 / 0,8 kw
Velocidad motor cuchillas	2.000 - 4.000 r.p.m	1.500 – 3.000 r.p.m
Velocidad motor artesa	18 - 36 r.p.m	15 – 30 r.p.m
Peso	445 kg.	650 kg.
Dimensiones (AxBxH) mm.	1045x865x1560	1185x980x1785

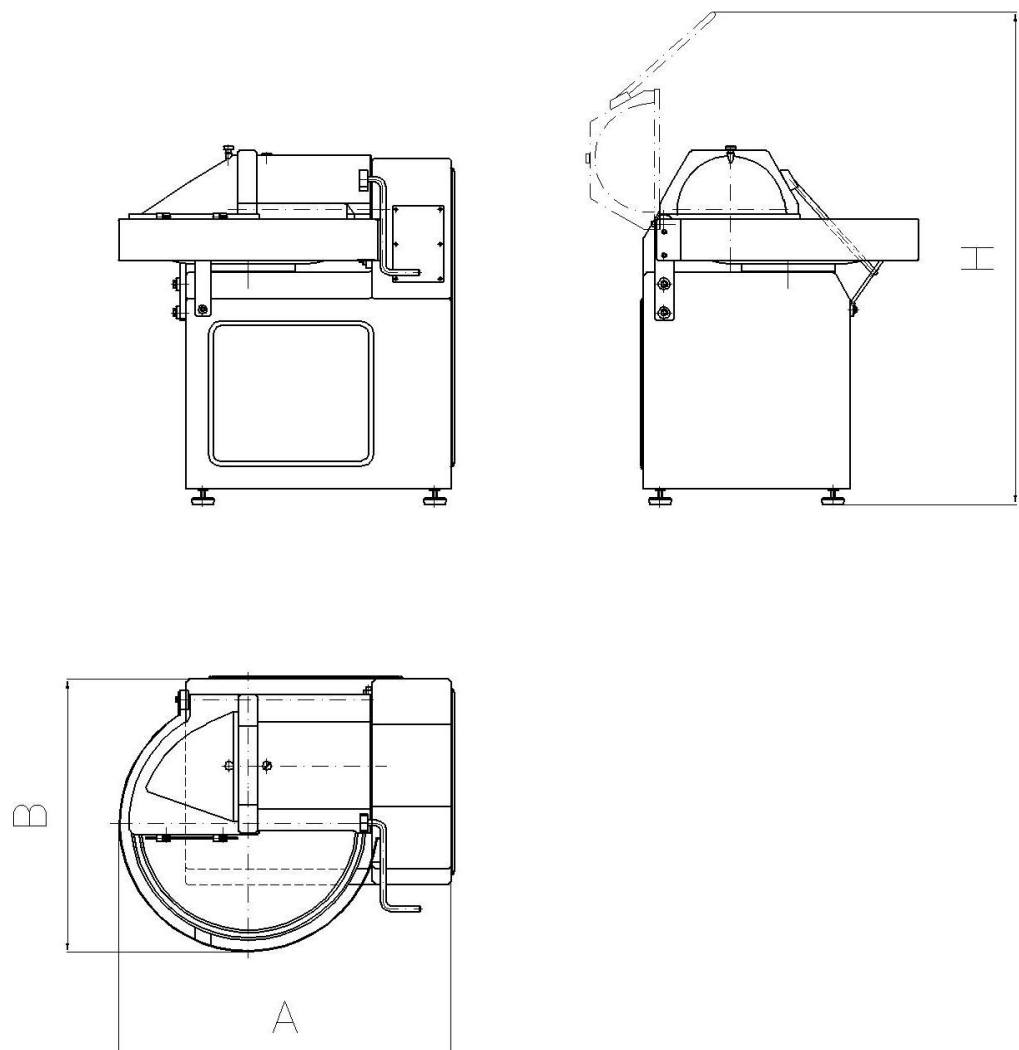



Maquinaria Càrnica



### CARACTERISTICAS GENERALES:

- Construcción robusta y fabricada en acero inoxidable AISI-304.
- Máquina construida de acuerdo con la Directiva Europea 2006/42/CE.
- Cabezal diseñado para un máximo de 6 cuchillas, con sistema de regulación y equilibrado dinámico.
- Freno de emergencia eléctrico y tapa antisonora. (Obligatorio en normativa CE).
- Armario eléctrico en acero inoxidable y panel de control IP65 en modelo con pulsadores.
- Tapa de cuchillas manual.
- Tapón de drenaje de la artesa para la limpieza.
- Máquina suministrada con 6 cuchillas y accesorios.
- Vaciador semi-automático (Solamente en CUT-120 y CUT-150).

# CUTTERS

CUT-75

CUT-120

CUT-150



## OPCIONES:

	CUT-75	CUT-120	CUT-150
Cuenta-vueltas y termómetro electrónicos	✓	✓	✓
Montaje de 3 cuchillas	✓	-	-
Montaje de 4 cuchillas	-	✓	✓
Vaciador semi-automático	✓	-	-

## DATOS TECNICOS:

El panel de pulsadores acciona las 2 velocidades de la artesa y las 2 velocidades de corte.

	CUT-75	CUT-120	CUT-150
Capacidad de la artesa	75 litros	120 litros	150 litros
Potencia motor cuchillas	13 / 17 kw	17,5 – 27 kw	24 / 32 kw
Potencia motor artesa	0,55 / 0,75 kw	0,75 / 1,5 kw	0,75 / 1,5 kw
Potencia motor vaciador	0,55 kw	0,55 kw	0,75 kw
Velocidad motor cuchillas	1.500-3.000 r.p.m	1.500-3.000 r.p.m	1.500 – 3.000 r.p.m
Velocidad motor artesa	11 -22 r.p.m	11 – 22 r.p.m	11 – 22 r.p.m
Velocidad motor vaciador	123 r.p.m	123 r.p.m	115 r.p.m
Peso	715 Kg (810 Kg con vaciador)	1280 Kg.	1640 Kg.
Dimensiones (AxBxH) mm.	1300x1050x1715	2210x1450x1750	2300x1470x1750
Dimensiones con vaciador (AxBxH) mm	1815x1250x1785	2210x1450x1750	2300x1470x1750

